

LEDライト 177φ

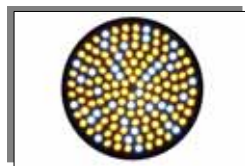

特徴

- 豊田合成高輝度LED使用
- 省エネルギー(電球の5分の1以下)
- LED使用で長寿命(電球の10倍以上)
- 低発熱処理・省スペース
- 192球タイプ・144球タイプ (2タイプ)
- 100V仕様
- 防水加工済み、室内外での使用が可能
- 色々な用途に応じてオーダーで製作致します
- 発光色については別途打合せ

使用用途

- 看板照明・室内外の照明及び装飾等

仕様

製品名	LEDライト 177	【受注生産】
型番	ATLL - 601TG -	xxx = 発光色 xxx = LED数
使用LED	豊田合成株式会社	
表示色	白・月光色・青・赤・黄	
電源	AC100V仕様	
寸法	177 H:52.5mm	

寸法図面

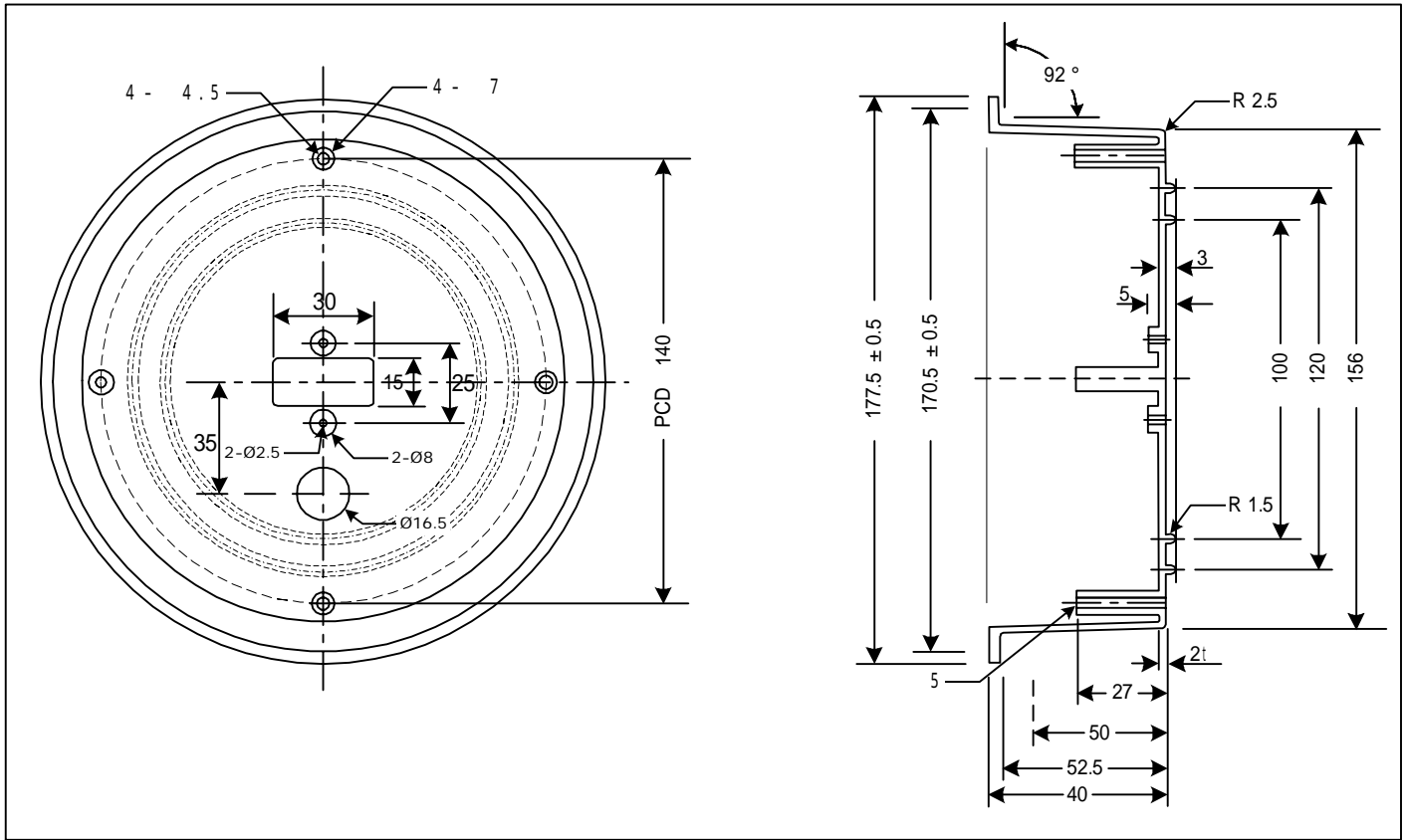

販売元

08.10

製造元

株式会社アジャスト
 〒 457-0051
 名古屋市南区笠寺町字柚ノ木11-4-2
 TEL 052-737-5980 FAX 052-737-5981
 e-mail : info@adjust-led.com